

プレマシー

- メーカー名：マツダ
- 車名：プレマシー
- 年式：平成22年7月～現在

＜調査車両情報＞

年式：平成22年7月
 車両型式：DBA-CWEFW
 エンジン型式：LF
 オーディオレス仕様車

※車両の製造年度・グレード等によって、本資料に掲載されている情報と異なる場合がございます。

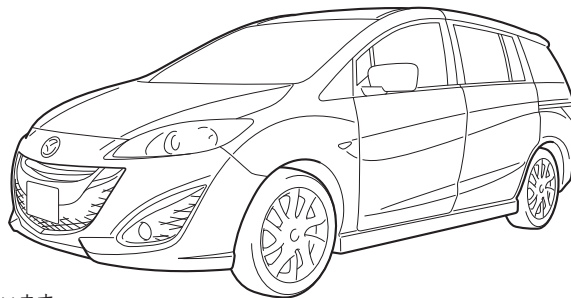

1 純正オーディオの取外しと各センサー入力コードの接続位置

- ※ 取外したねじ類、部品は紛失しないようご注意ください。
- ※ 取付けは取外しの逆の手順で行なって下さい。
- ※ クリップは破損し易い為、取扱いには十分ご注意ください。

取付金具	フェイスパネル	配線キット	アンテナ変換
要	不要	要	要

取外しは①～⑩の順に行なって下さい。

車速センサー

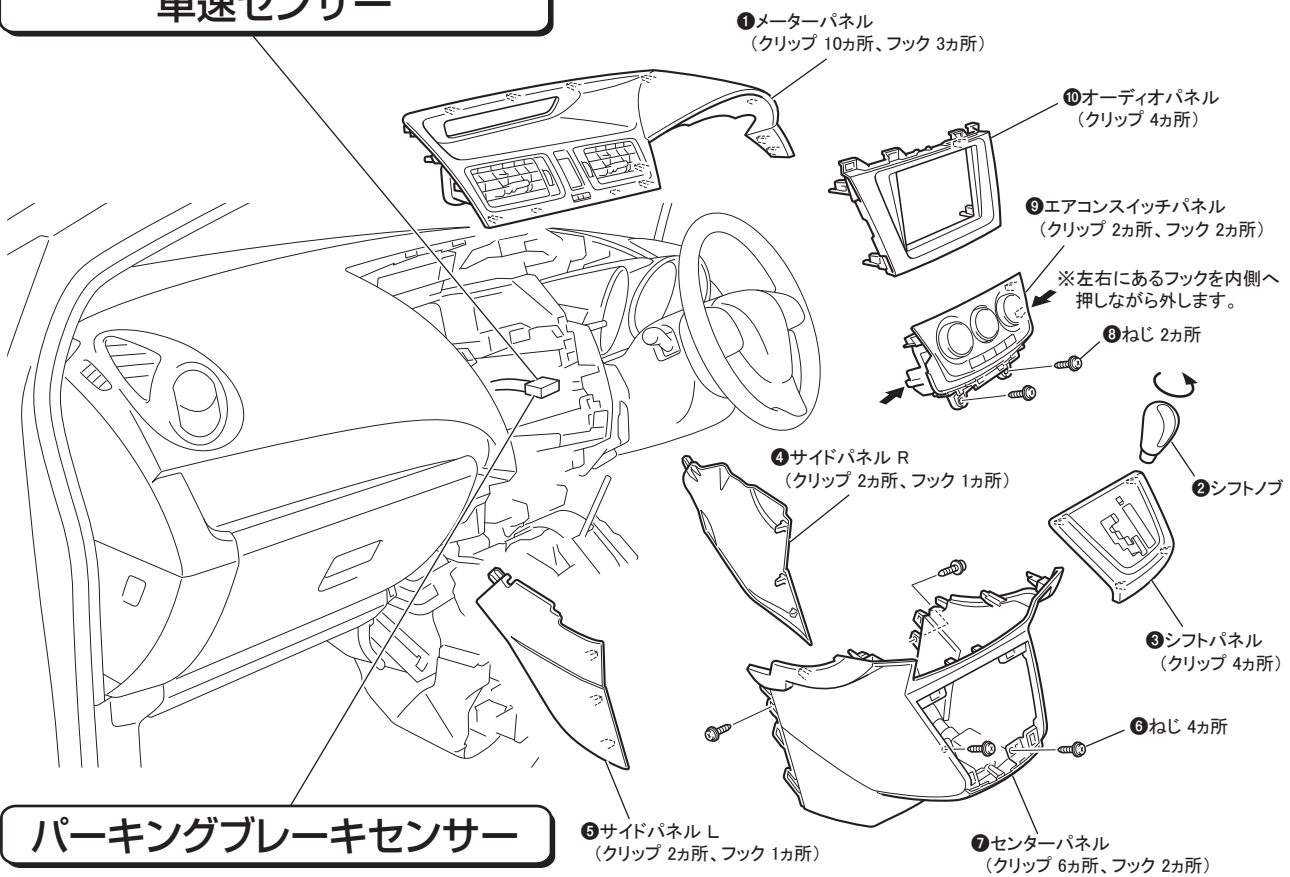

パーキングブレーキセンサー

＜オーディオ取付部寸法＞

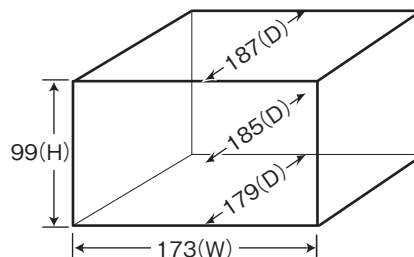

(単位:mm)

2 配線コネクターの説明

※カプラー形状や配線の色は、年式、車両グレード等により異なる場合があります。

●車両側の配線コネクターの説明

※勘合側からの視図

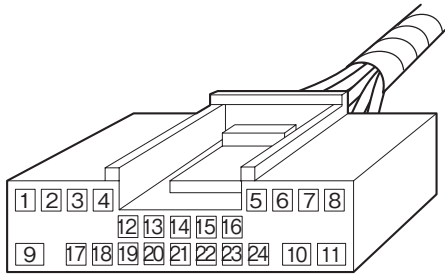

1	赤	フロント左スピーカー ⊕側	13	アキ	アキ
2	白	フロント左スピーカー ⊖側	14	アキ	アキ
3	灰	フロント右スピーカー ⊕側	15	赤/黒	純正用
4	黄	フロント右スピーカー ⊖側	16	緑/黒	純正用
5	紫	リア左スピーカー ⊕側	17	若草/赤	イルミネーション
6	桃	リア左スピーカー ⊖側	18	紫/緑	イルミネーションアース
7	白/赤	リア右スピーカー ⊕側	19	緑/赤	車速信号
8	黒/赤	リア右スピーカー ⊖側	20	茶	パーキングブレーキ信号
9	青/赤	バックアップ電源	21	青/白	バック信号
10	アキ	アキ	22	アキ	アキ
11	黒/赤	アース	23	アキ	アキ
12	アキ	アキ	24	赤/緑	アクセサリ電源

●ナビゲーション、オーディオを取付けの際は、市販の取付けキットを購入して取付けます。

3 フロントスピーカー取付情報

●フロントドアスピーカーの取外し

取外しは①～⑩の順に行なって下さい。

- ※ 取外したねじ類、部品は紛失しないようにご注意ください。
- ※ 取付けは取外しの逆の手順で行なって下さい。
- ※ クリップは破損し易い為、取扱いには十分ご注意ください。

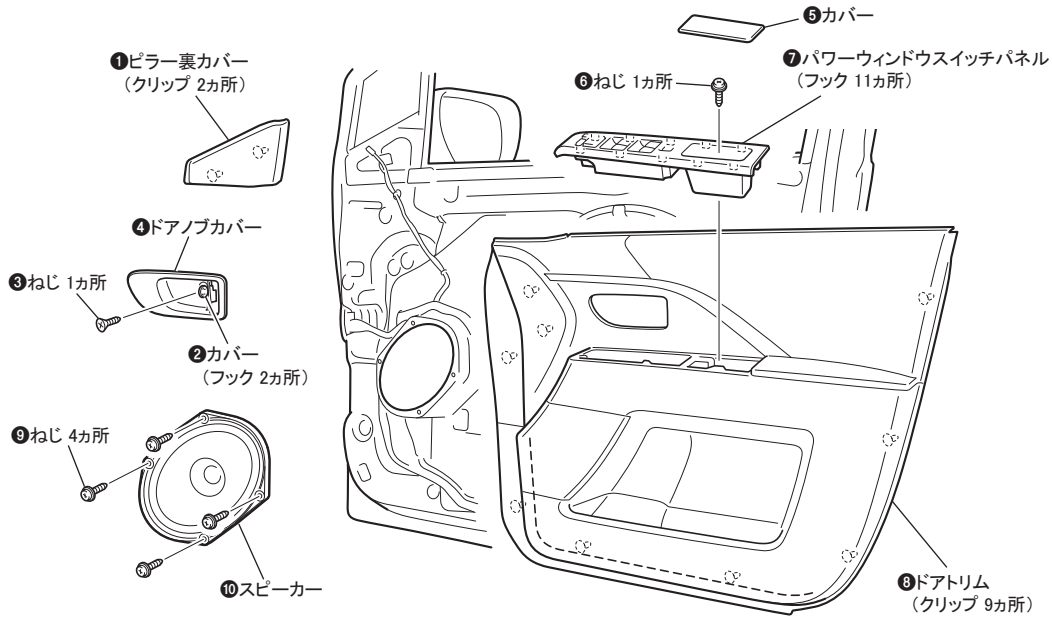

〈スピーカー寸法〉

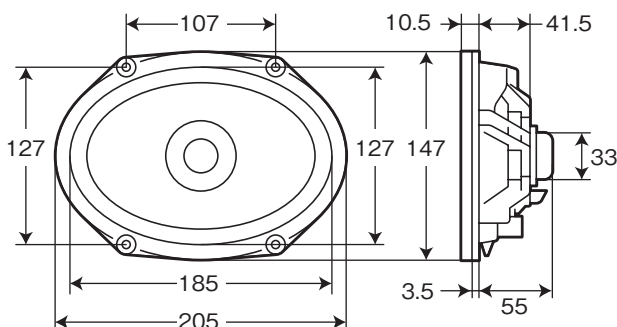

〈スピーカー取付部寸法〉

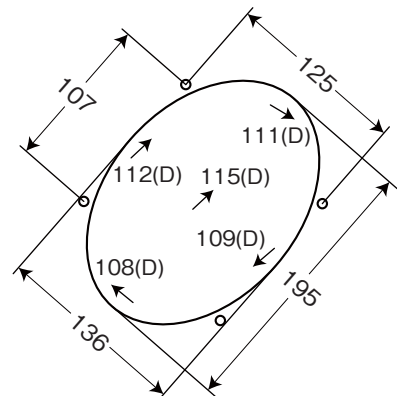

(単位:mm)

●オーディオ ↔ シフトレバー関連情報

※干渉しません。

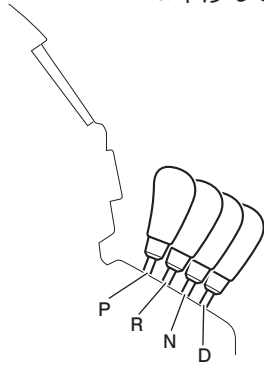

4 リアスピーカー取付情報

●リアスピーカーの取外し

取外しは①～⑯の順に行なって下さい。

- ※ 取外したねじ類、部品は紛失しないようご注意ください。
- ※ 取付けは取外しの逆の手順で行なって下さい。
- ※ クリップは破損し易い為、取扱いには十分ご注意ください。

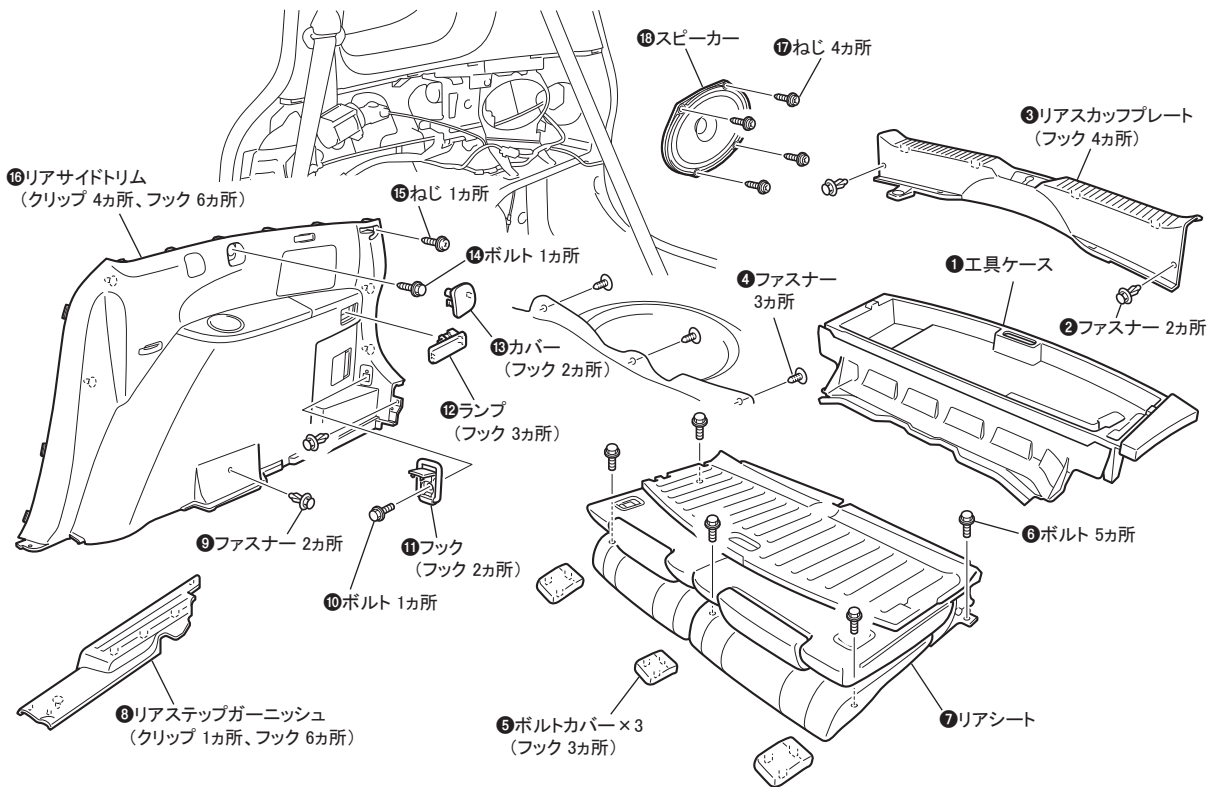

〈スピーカー寸法〉

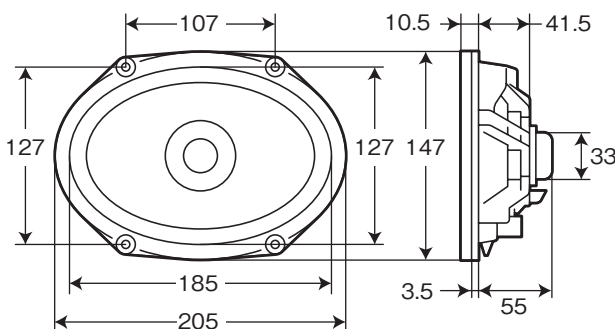

〈スピーカー取付部寸法〉

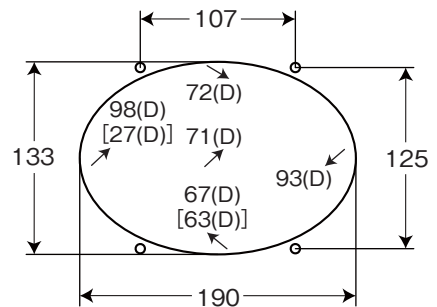

※ [] 内の数値は電動スライドドア付車

(単位:mm)

5 各種センサーコードの接続

※カプラー形状や配線の色は、年式、車両グレード等により異なる場合があります。

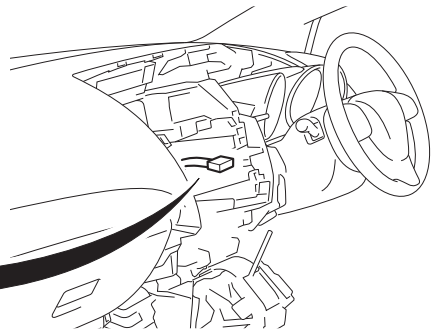
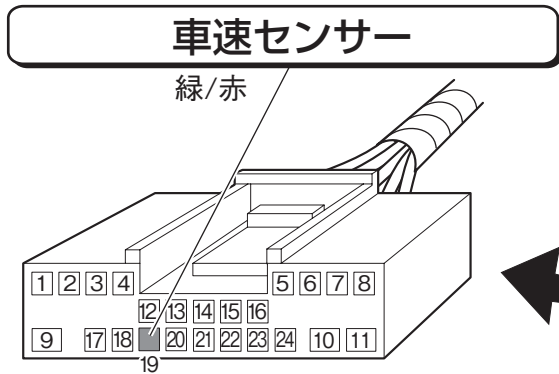

※外し方は1/4頁を参照

緑/赤の線に車速センサー入力コードを接続します。

車速センサー入力コードは、純正オーディオ取付部奥にある24Pコネクタより出ている車速信号線（緑/赤）に圧着式コネクタを用いて確実に接続します。
※車速信号は取付ける製品により、正しく機能しない場合があります。

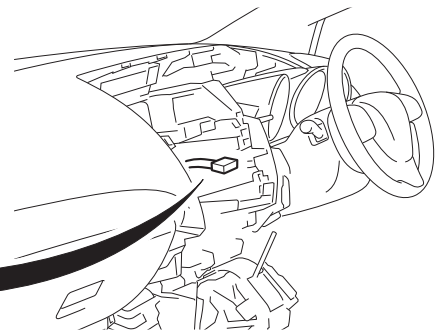
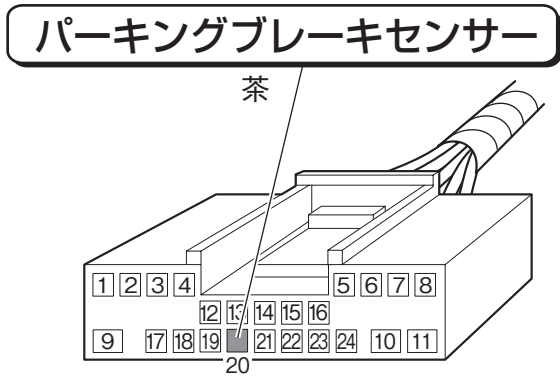

※外し方は1/4頁を参照

茶の線にパーキングブレーキスイッチ入力コードを接続します。

パーキングブレーキスイッチ入力コードは、純正オーディオ取付部奥にある24Pコネクタより出ているパーキングブレーキ信号線（茶）に圧着式コネクタを用いて確実に接続します。

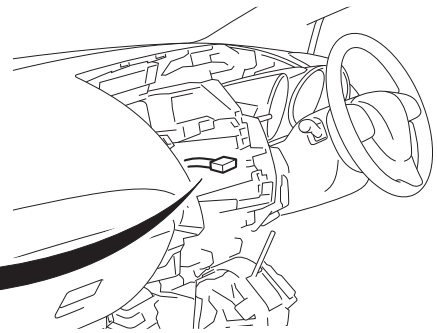
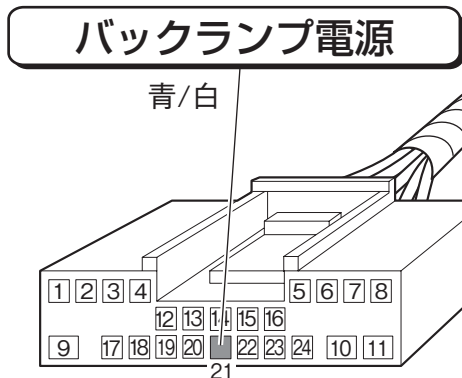

※外し方は1/4頁を参照

青/白の線にバックセンサー入力コードを接続します。

バックセンサー入力コードは、純正オーディオ取付部奥にある24Pコネクタより出ているバックセンサー信号線（青/白）に圧着式コネクタを用いて確実に接続します。