

取付説明書

ALPINE STYLE

アルパインスタイル
 ジムニー・ジムニーシエラ専用
 サブウーファー（ドリンクホルダー付き）

車種	年式	型式
ジムニー	H30/7～現在	JB64W
ジムニー シエラ	H30/7～現在	JB74W

AS-SWD-10D-JI





2023年11月現在のもので、11月以降の車両は変更されている場合があります。

ここでの説明は、本製品の取り付けに限らせていただきます。
 取り付けの際は、取付説明書に記載されている注意事項を必ずお読みのうえ、正しく取り付けを行ってください。

1 構成部品

※製品の仕様は、予告なく変更することがあります。

■部の部品は使用しません。

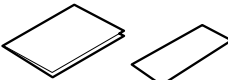
サブウーファードライバー  ×1	タッピングねじ (φ5×20)  ×8	サブウーファーボックス  ×1	さら小ねじ (M6×30)  ×3	バーグリップカバー  ×1
トラスタッピングねじ(φ4×14)  ×4	天面パネル  ×1	カップフォルダー  ×2	さらタッピングねじ(φ3×16)  ×4	エプトシーラー(18×295×T8mm)  ×1
吸音用フェルトシート (115×599×T10mm)  ×2	吸音用フェルトシート (360×249×T10mm)  ×1	アンプ  ×1	アース用ねじ  ×1	アンプ固定ねじ (4×15)  ×4
アンプ固定ワッシャー  ×4	バッテリー電源ケーブルA(3m)  ×1	バッテリー電源ケーブルB  ×1	タイラップ (150mm)  ×5	クワガタ端子 (大)  ×1
クワガタ端子 (小)  ×1	マジックテープ(16×180mm) 必要に応じてカットして使用してください ×2  ×2	アースケーブル (1m)  ×1	アンプリモートケーブル(3m)  ×1	ボックス用スピーカーケーブル(450mm)  ×1
サブウーファーケーブル(4.5m)  ×1	二又RCAケーブル(3m)  ×1	コルゲートチューブ(2m)  ×1	説明書・保証書  各×1	

2 必要工具

プラスドライバー、マイナスドライバー、クリップはずし、T40トルクスレンチ、カッターナイフ、ドリル (φ 4 mm)、ドリルストッパー、ニッパー、電工ペンチ、マスキングテープ、保護メガネ、保護手袋 (軍手など)

3**規格**



定格入力[RMS]	100W+100W
推奨アンプ出力[RMS]	50 ~ 100W+50 ~ 100W
瞬間最大入力[peak]	200W+200W
インピーダンス	Dual 4Ω

サイズ	10inch
Free Air Resonance[Fs]	25.38Hz
Efficiency(1W/1m)[SPL]	79dB
DC Resistance[Re]	3.2Ω+3.2Ω



4**取付にあたっての注意事項****安全にお使いいただくために、必ずお守りください。**

- この説明書は、製品を安全に正しくお使いいただき、あなたや他の人々への危害や財産への損害を未然に防止するために、いろいろな絵表示をしています。その表示と意味は次のようになっています。内容をよく理解してから本文をお読みください。

■誤った使用をした場合に生じる危害・損害の程度の説明

 警告	この表示を無視して、誤った取り扱いをすると、人が死亡または重傷を負う可能性が想定される内容を示しています。
 注意	この表示を無視して、誤った取り扱いをすると、人が傷害を負う危険が想定される内容および物的損害のみの発生が想定される内容を示しています。

■お守りいただく内容の説明

 強制	必ず実行していただく強制的の内容を示しています。
 禁止	禁止（やってはいけないこと）の内容を示しています。
 注意	注意（警告を含む）しなければならない内容を示しています。

警告**強制****DC12V マイナスアース車専用です**

24V 車で使用しないでください。事故・火災・故障の原因になります。

取り付け・配線、取り付け場所の変更は、安全のため必ず販売店に依頼する

取り付け、配線や取り外しには、専門技術と経験が必要です。誤った取り付けや配線、取り外しをした場合、事故・火災・ケガ・故障の原因となります。また、お客様ご自身による取り付け・配線は、事故・火災・ケガ・故障の原因となります。

説明書に従って、取り付け・配線をする

作業は、手順通りに正しく行ってください。火災・事故の原因になります。

配線作業の前にはバッテリーのマイナス端子からアース線を外して、配線作業をする

感電・ケガの原因になります。

コード類は運転操作の妨げとならないように束ねる

ハンドル・変速レバー・ブレーキペダルなどに巻き付くと、交通事故・故障の原因になります。

コードの被覆がない部分はテープなどで絶縁する

ショートにより、火災や感電、故障の原因になります。

ネジなどの小物類は、幼児の手の届かないところに保管する

誤って飲み込み、事故・ケガの原因になります。飲み込んだ場合には、ただちに医師に相談してください。

取り付けと配線が終わったら、電装品が元通り正常に動作するか確認する

正常に動作しない状態で使用すると、火災や感電、交通事故の原因になります。



分解・改造をしない

特にコードの被覆を切って他の機器の電源を取るのは、絶対におやめください。事故・火災・感電の原因になります。



視界を妨げる場所、ハンドル・変速レバーなど運転操作を妨げる場所、同乗者に危険を及ぼす場所には、取り付けない

事故・ケガ原因になります。

車体に穴を開ける場合には、パイプ・タンク・電気配線などを傷つけない

事故・火災の原因になります。

⚠ 注意



コード類を車体やネジ部分、シートレールなどの可動部にはさんだり、突起部に当てないように配線する
断線やショートにより、感電・火災の原因になります。

付属部品を指定通りに使い、確実に固定する

付属の部品以外の使用や指定用途以外の使用は、機器内部の部品を損傷したり、しっかりと固定できずに外れて運転の妨げとなり、事故・故障の原因になります。



コード類の配線は、車体の高温部に接触させない

火災や感電の原因になります。

水のかかるところ、湿気やホコリの多いところには取り付けない

火災・故障の原因になります。

5

接続図

■基本接続図 (誤接続を防ぐために、接続するごとに OK に ✓ 点をつけてください)

ナビゲーション本体(別売)

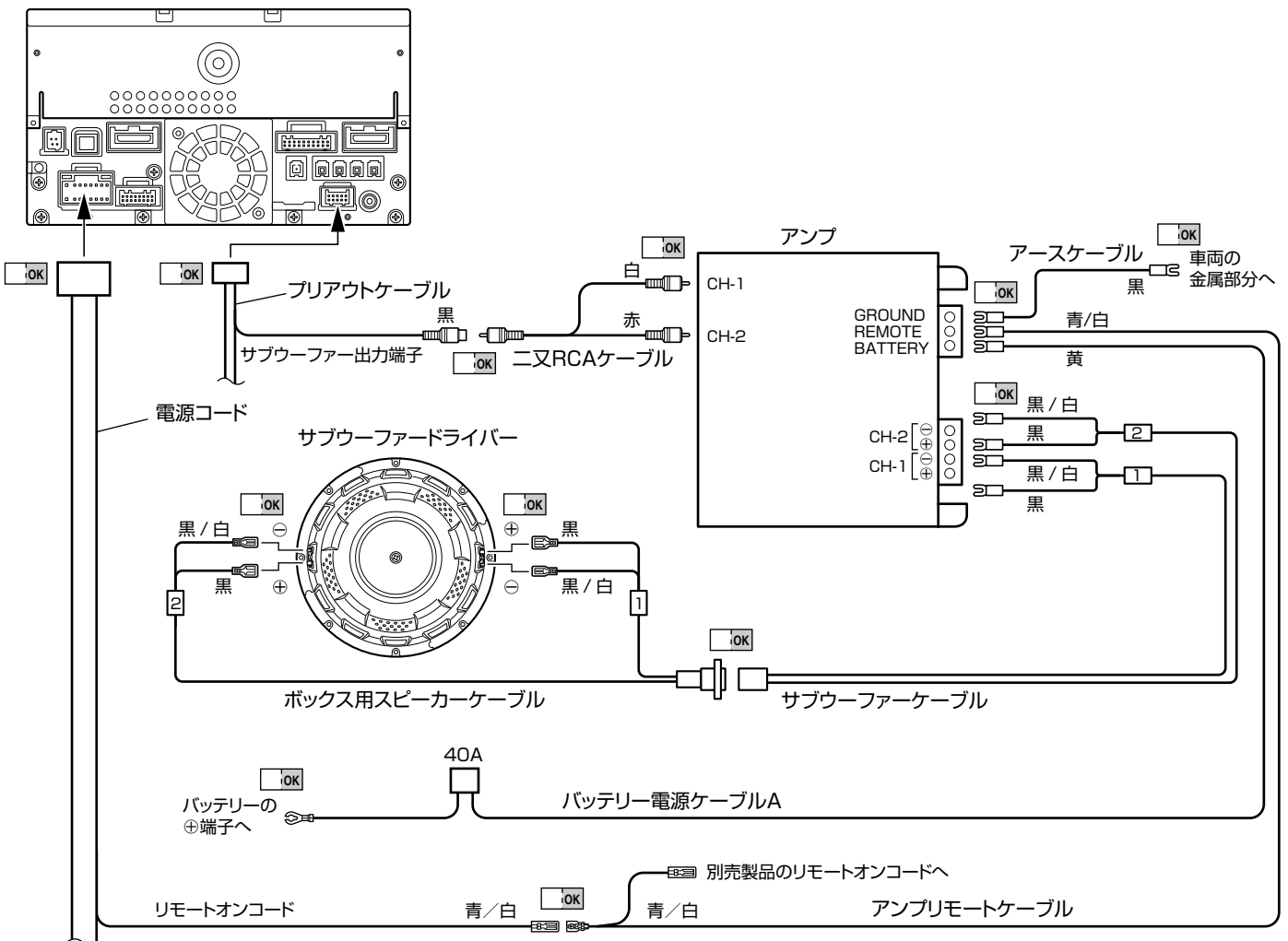

注意 作業前に必ずバッテリーのマイナス端子を外してください。

1. 車両部品の取り外し

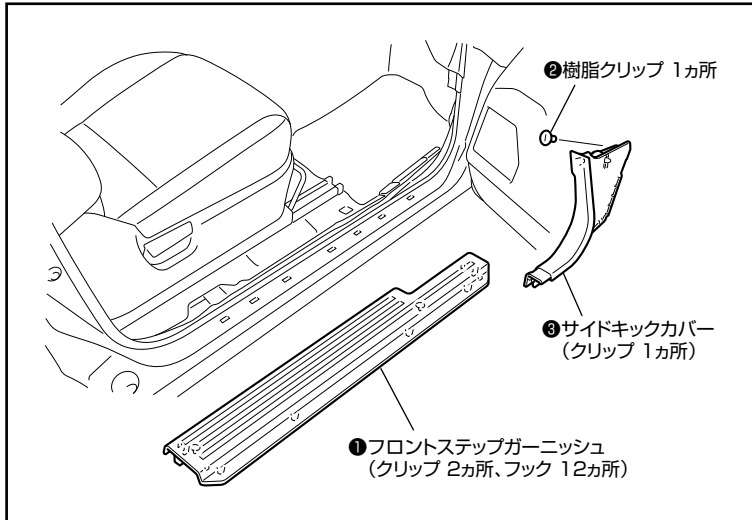

■フロントサイド周り

1. 左図を参照して内装部品を外します。番号順に取り外してください。

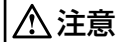

注意

- キズ防止のため、要所をマスキングテープなどで保護してください。
- 樹脂クリップの紛失にご注意ください。



Memo

各ガーニッシュの取り外しには、クリップはずしを使用します。

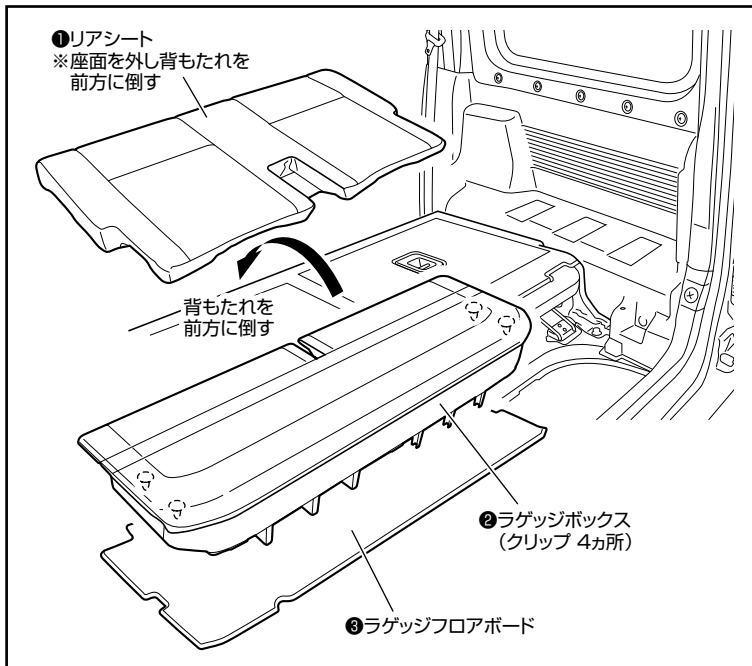

■リアラゲッジサイド周り

1. 左図を参照して内装部品を外します。番号順に取り外してください。



注意

キズ防止のため、要所をマスキングテープなどで保護してください。

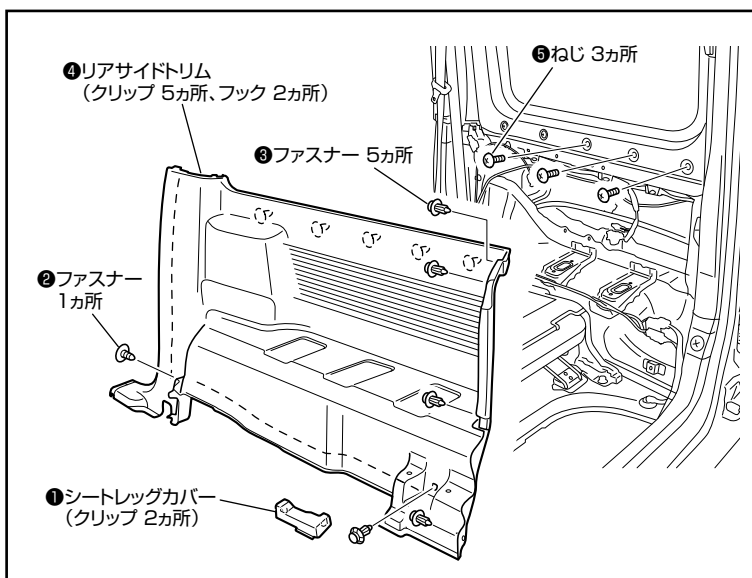

2. 左図を参照して内装部品を外します。番号順に取り外してください。



注意

- キズ防止のため、要所をマスキングテープなどで保護してください。
- ねじ類の紛失にご注意ください。



Memo

トリム、カバーの取り外しには、クリップはずしを使用します。

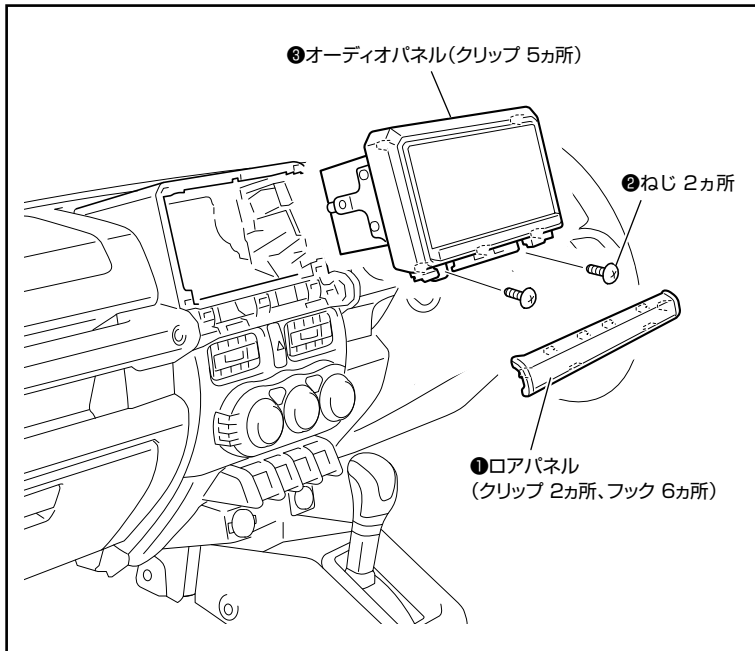

■インパネ周り

1. 左図を参照して内装部品を外します。番号順に取り外してください。

⚠ 注意	<ul style="list-style-type: none"> ●キズ防止のため、要所をマスキングテープなどで保護してください。 ●ねじ類の紛失にご注意ください。
------	--

Memo	パネルの取り外しには、クリップはずしを使用します。
------	---------------------------

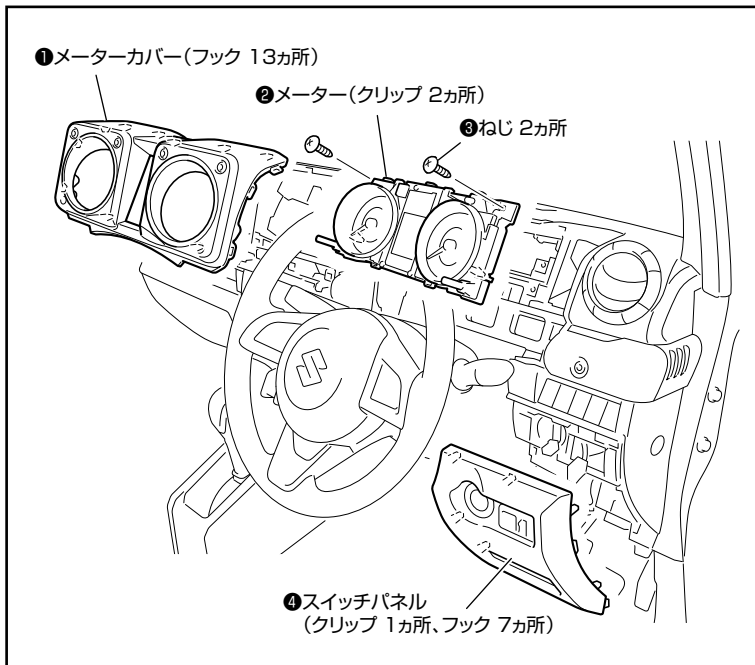

2. 左図を参照して内装部品を外します。番号順に取り外してください。

⚠ 注意	<ul style="list-style-type: none"> ●キズ防止のため、要所をマスキングテープなどで保護してください。 ●ねじ類の紛失にご注意ください。
------	--

Memo	カバー、パネルの取り外しには、クリップはずしを使用します。
------	-------------------------------

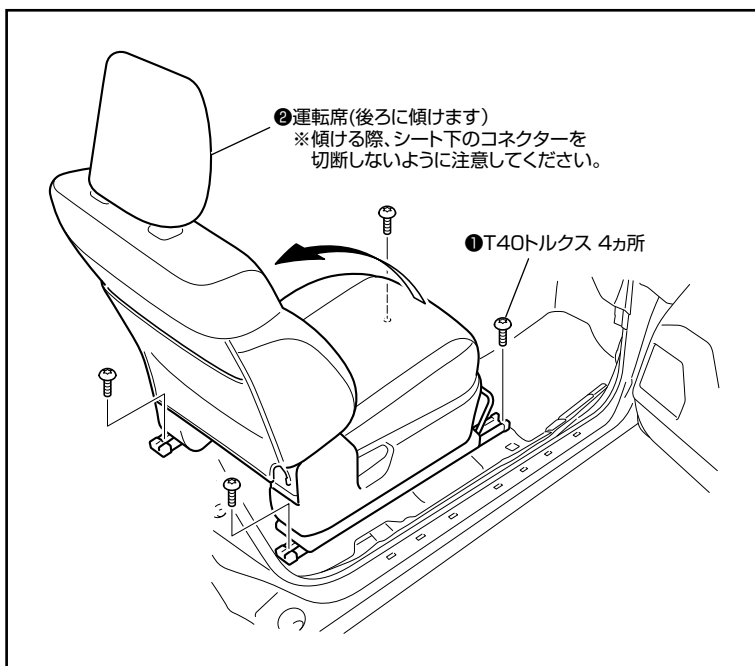

■運転席周り

1. 左図を参照して運転席を後ろに傾けます。

⚠ 注意	<ul style="list-style-type: none"> ●キズ防止のため、要所をマスキングテープなどで保護してください。 ●ねじ類の紛失にご注意ください。 ●シート下の配線を切断しないよう注意してください。
------	---

2. サブウーファーの取り付け

配線完了後に市販のシーリング剤などで防水処理をします。

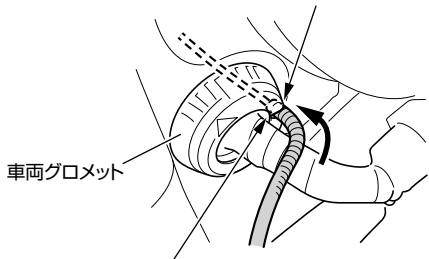

車両グロメット

車両グロメットをカットし、バッテリー電源延長ケーブルAを通します。

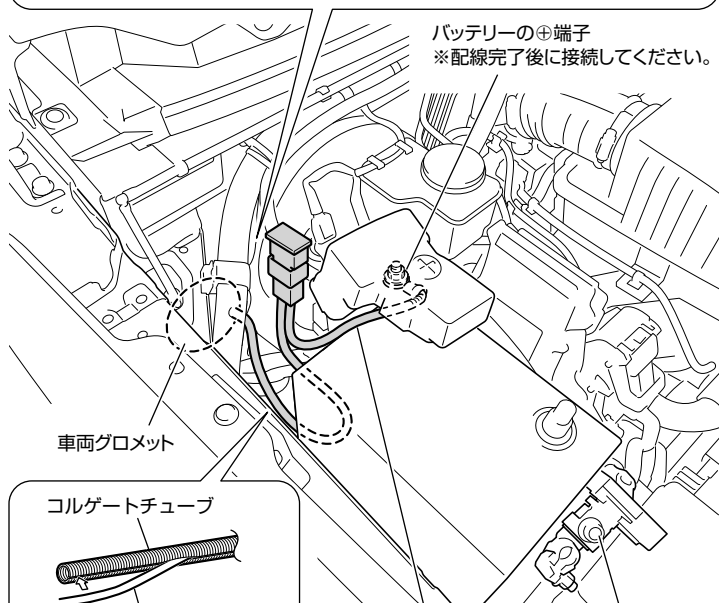

バッテリーの⊕端子
※配線完了後に接続してください。

車両グロメット

コルゲートチューブ

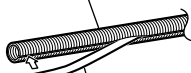

バッテリー電源ケーブルA

バッテリー電源ケーブルA

バッテリーの⊖端子
を外します。

■バッテリー電源ケーブルの配線

1. エンジンルーム運転席側奥にあるグロメットをカッターなどでカットします。



注意

- エンジンルーム内が十分冷えていることを確認してから作業をおこなってください。
- 保護手袋を着用し、刃物の取扱いに注意してください。

2. バッテリー電源ケーブルAからヒューズを取り外します。

ヒューズ(40A)を取り外してから配線し、全ての取付作業が終わってからヒューズを取り付けてください。

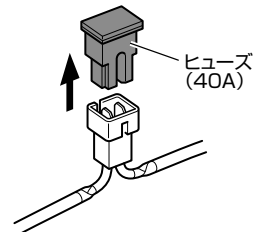

ヒューズ
(40A)

3. バッテリー電源ケーブルAをエンジンルーム内から車両グロメットを通し、室内に引き込みます。



注意

- コード保護のため、必ずコルゲートチューブを使用してください。
- 配線完了後に、バッテリー電源ケーブルAをバッテリーの⊕端子に接続してください。
- 針金を使用して室内側へ引き込む際は、グロメットが破損しないよう慎重に作業をおこなってください。
- 配線完了後に市販のシーリング剤などで防水処理をします。



Memo

ケーブル、ヒューズは車両ハーネスに市販のタイラップなどで固定してください。

4. バッテリー電源ケーブルAを車両ハーネスに沿わせて運転席サイドキックカバー部まで配線します。



Memo

- 同じ位置に配線するユニットをすべて取り付けてから、配線を固定してください。
- ケーブルは車両ハーネスに市販のタイラップなどで固定してください。

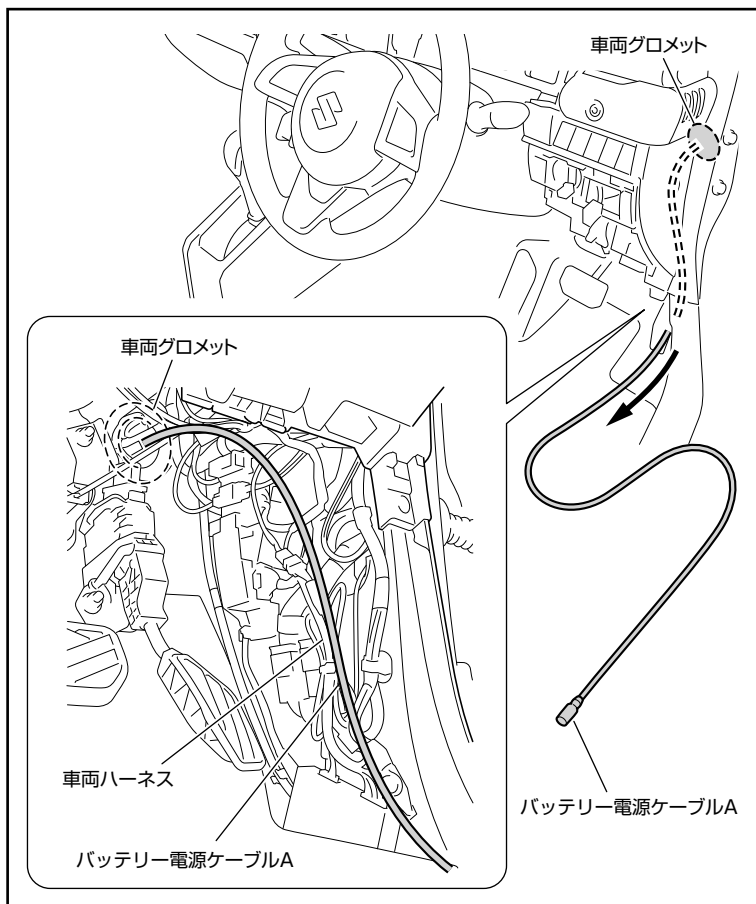

車両グロメット

車両グロメット

車両ハーネス

バッテリー電源ケーブルA

バッテリー電源ケーブルA

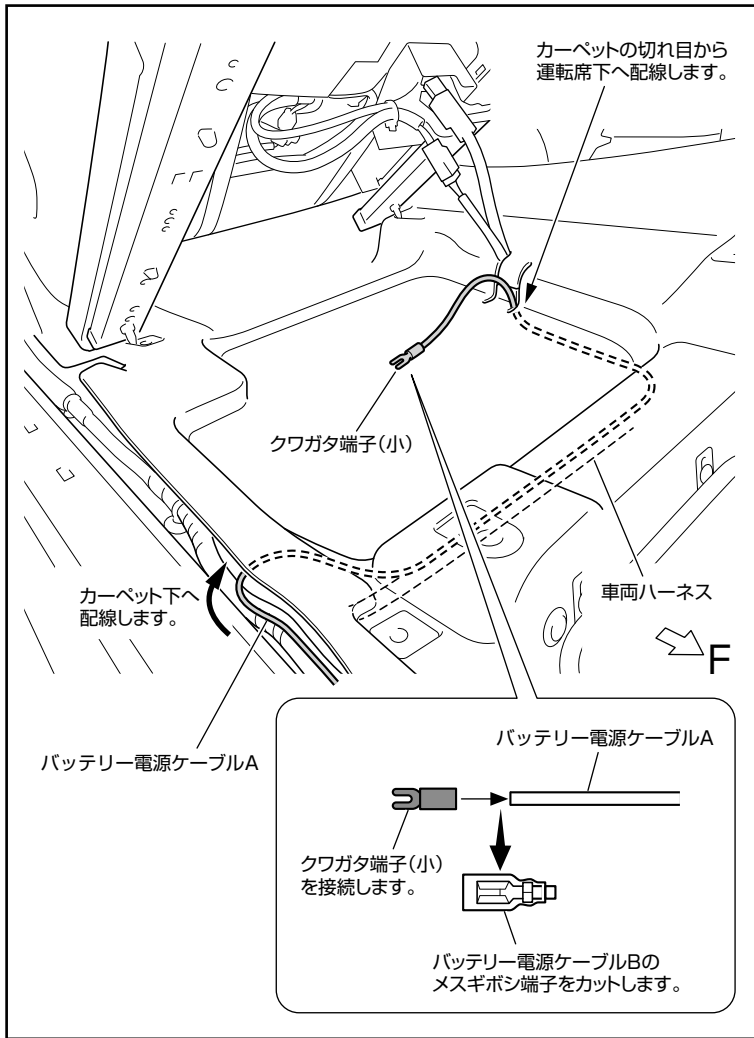

5. バッテリー電源ケーブルAをカーペット下の車両ハーネスに沿って配線し、カーペットの切れ目から運転席下へ配線します。

 Memo	●同じ位置に配線するユニットをすべて取り付けてから、配線を固定してください。
	●ケーブルは車両ハーネスに市販のタイラップなどで固定してください。

6. バッテリー電源ケーブルAのギボシ端子をカットし、クワガタ端子(小)を取り付けます。

 注意	●クワガタ端子(大)を間違えて取り付けないでください。
	●クワガタ端子(小)を電工ペンチでしっかりと固定してください。

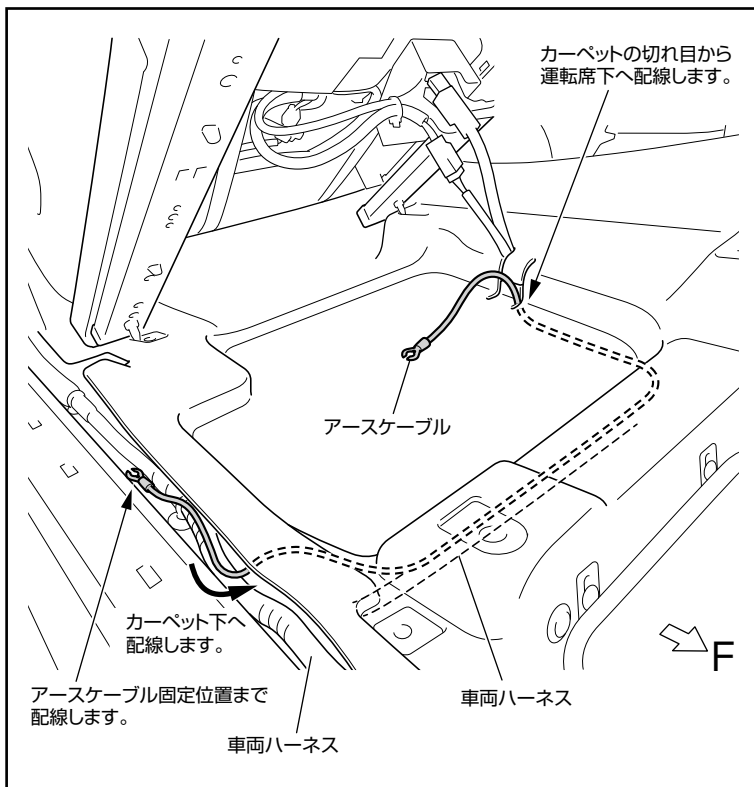

■アースケーブルの配線

1. アースケーブルをアースケーブル固定位置からカーペット下の車両ハーネスに沿って配線し、カーペットの切れ目から運転席下へ配線します。

 Memo	●同じ位置に配線するユニットをすべて取り付けてから、配線を固定してください。
	●ケーブルは車両ハーネスに市販のタイラップなどで固定してください。

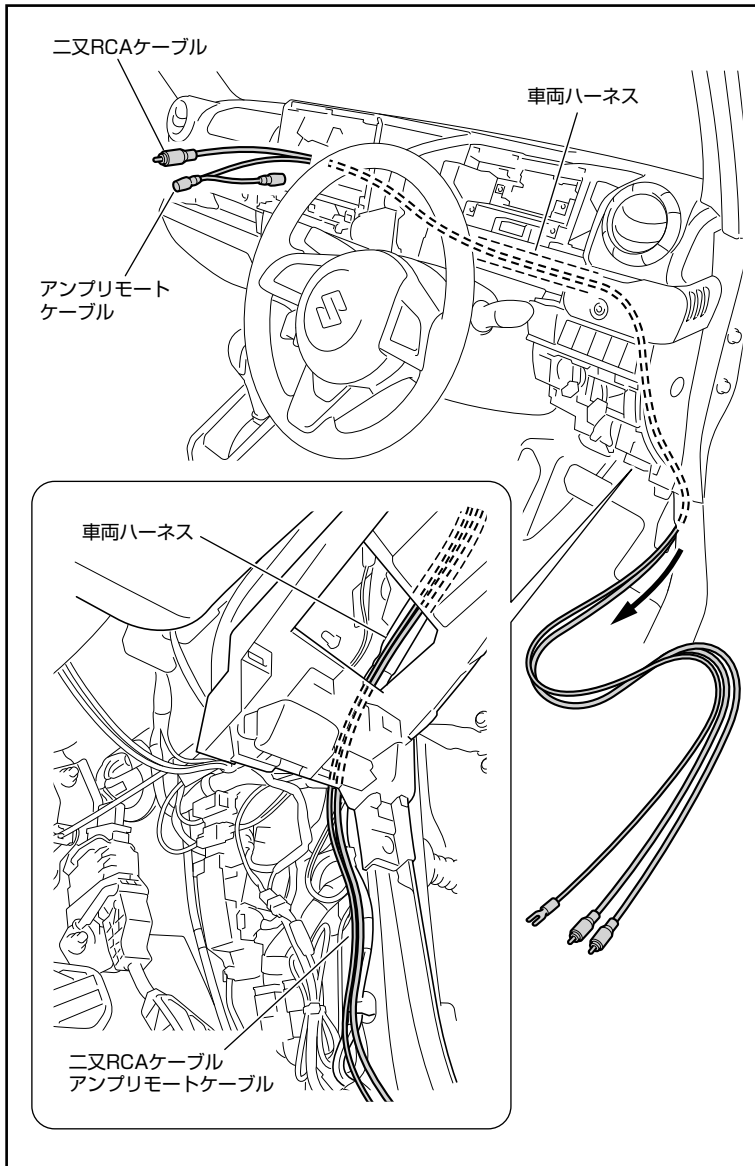

■アンプリモートケーブル、二又RCAケーブルの配線

1. アンプリモートケーブル、二又RCAケーブルを、オーディオ取付部から運転席下まで車両ハーネスに沿わせて配線します。



- 同じ位置に配線するユニットをすべて取り付けてから、配線を固定してください。
- ケーブルは車両ハーネスに市販のタイラップなどで固定してください。

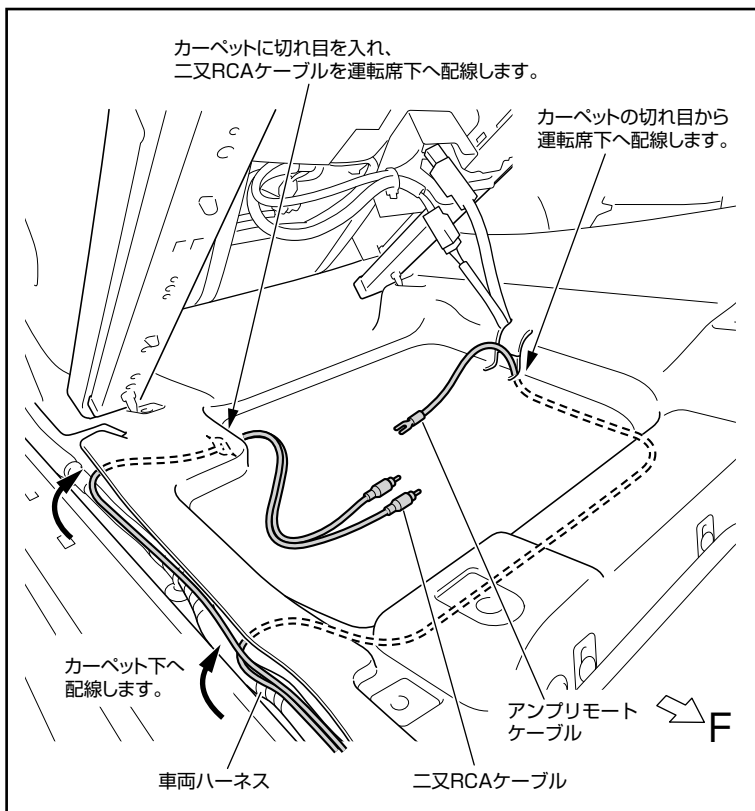

2. アンプリモートケーブル、二又RCAケーブルをカーペット下の車両ハーネスに沿って配線し、カーペットの切れ目から運転席下へ配線します。



- 同じ位置に配線するユニットをすべて取り付けてから、配線を固定してください。
- ケーブルは車両ハーネスに市販のタイラップなどで固定してください。

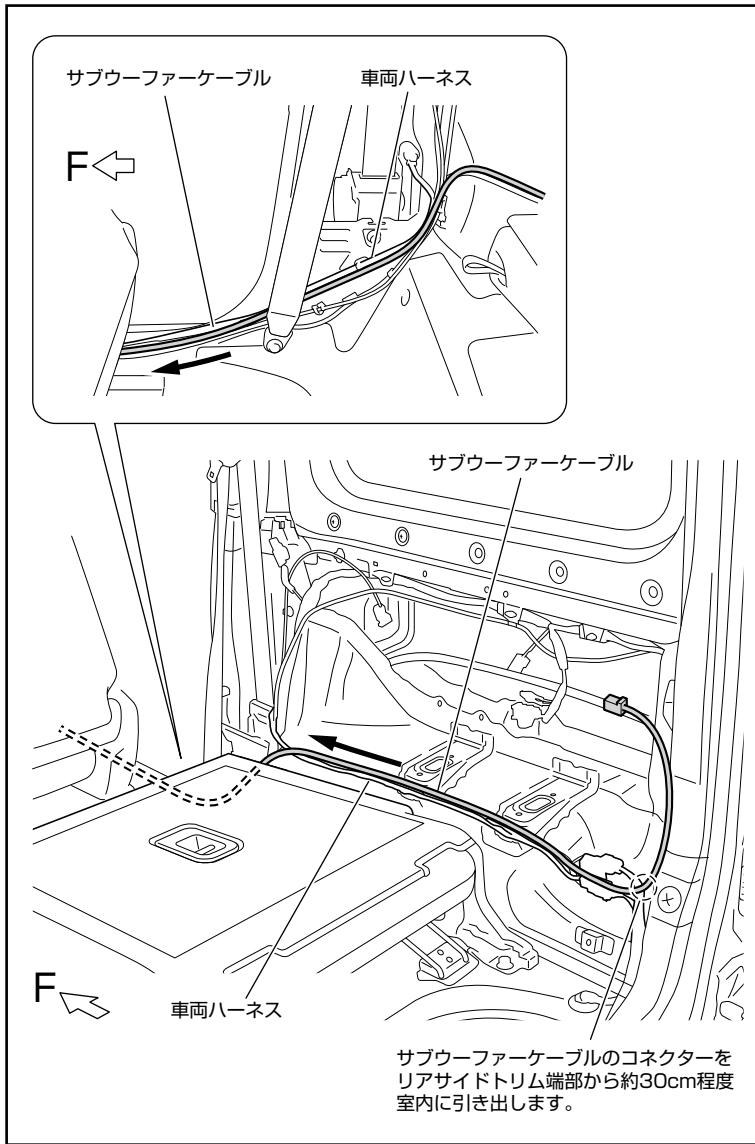

■サブウーファーケーブルの配線

1. サブウーファーケーブルを運転席側リアラゲッジサイドの車両ハーネスに沿って車両前方に配線します。



Memo

サブウーファーケーブルのコンネクターを約30cm程度室内側へ引き出します。

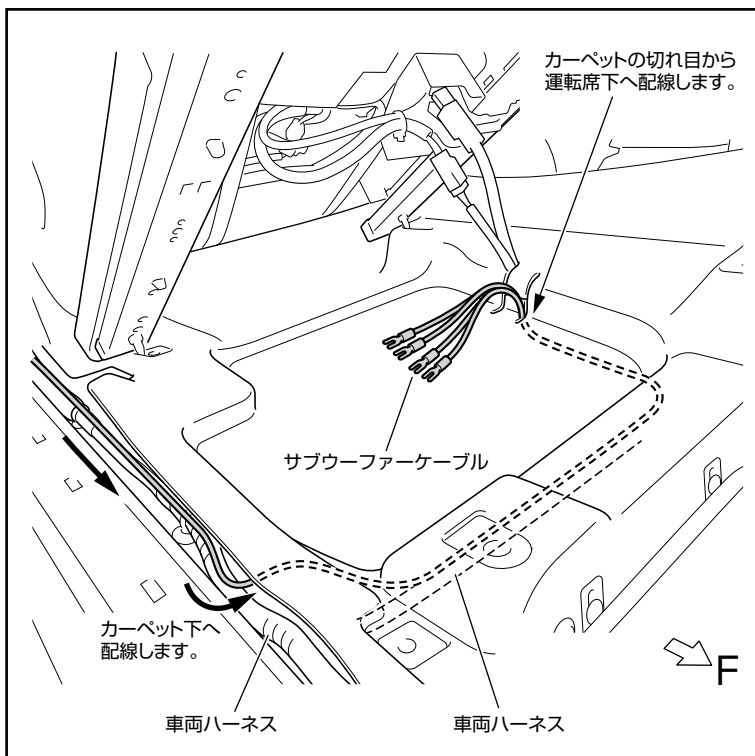

2. サブウーファーケーブルをカーペット下の車両ハーネスに沿って配線し、カーペットの切れ目から運転席下へ配線します。



Memo

- 同じ位置に配線するユニットをすべて取り付けてから、配線を固定してください。
- ケーブルは車両ハーネスに市販のタイラップなどで固定してください。

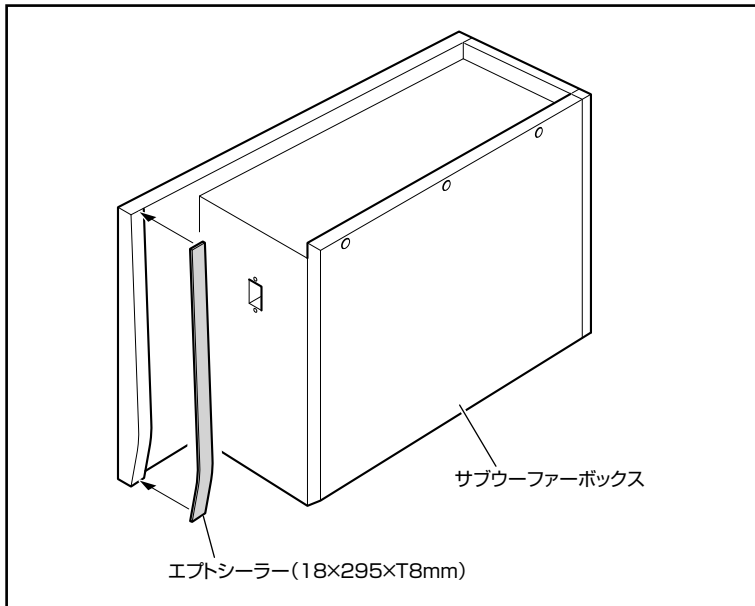

■サブウーファードライバーの取り付け

1. エプトシーラー (18×295×T8mm) の剥離紙を剥がし、サブウーファーボックスに貼り付けます。

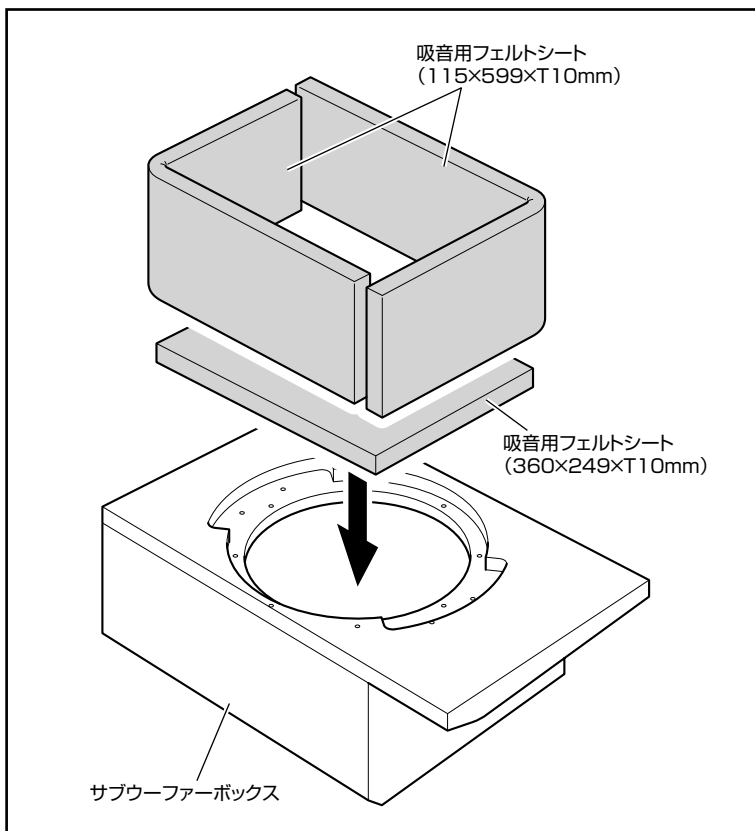

2. 吸音用フェルトシートの剥離紙剥がし、をサブウーファーボックス内に貼り付けます。

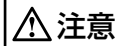

注意

吸音用シートは貼り直しができませんので、しわにならない注意して貼りつけてください。

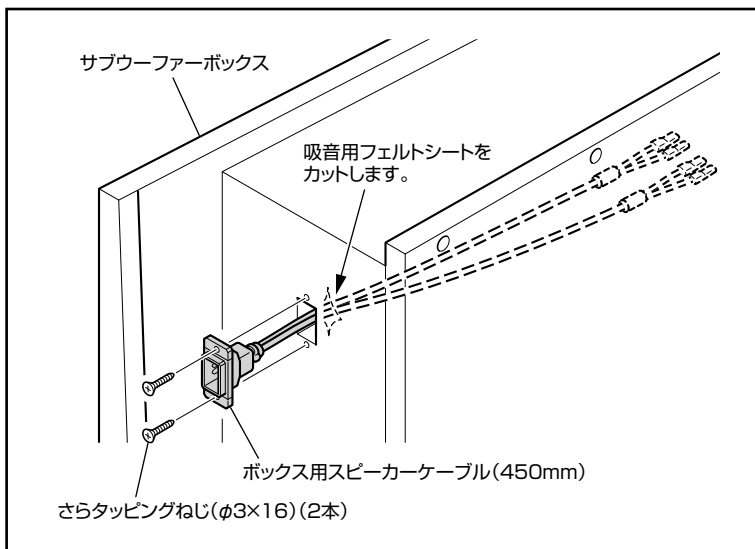

3. サブウーファーボックス内の吸音用フェルトシートをカットし、ボックス用スピーカーケーブル通します。
4. ボックス用スピーカーケーブルをサブウーファーボックスにさらタッピング (φ3×16) (2本) で取り付けます。

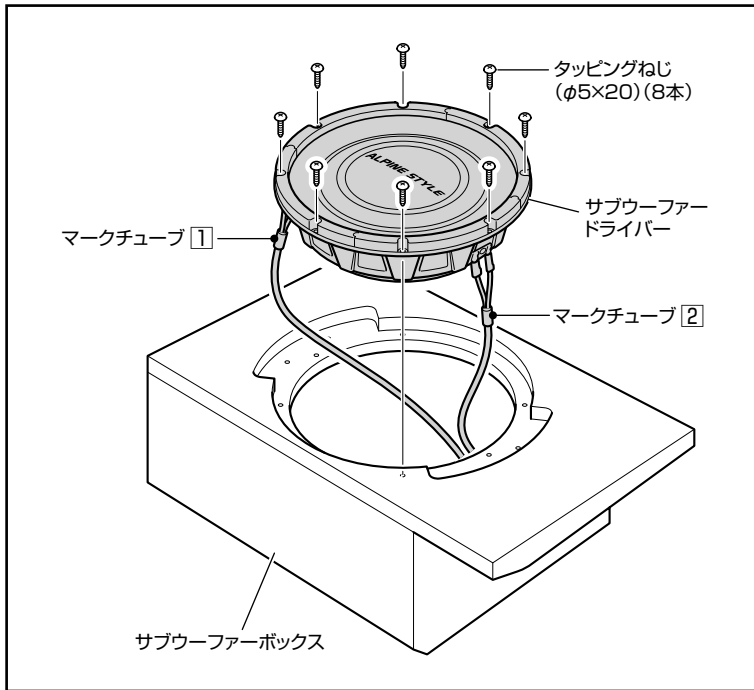

5. 「⑤ 接続図」を参照し、ボックス用スピーカーケーブルをサブウーファードライバーに接続します。

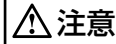

注意 ボックス用スピーカーケーブルのマークチューブを確認し、接続位置を間違えないように注意してください。

6. サブウーファードライバーをサブウーファーボックスにタッピングねじ (φ5×20) (8本) で取り付けます。

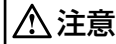

注意 ボックス用スピーカーケーブルをサブウーファーボックスに挟み込まないように注意してください。

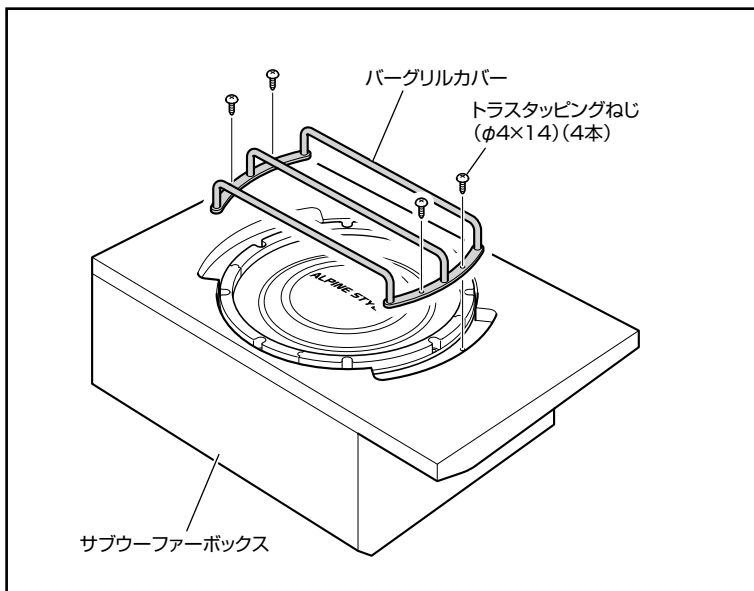

7. バグリルカバーをサブウーファーボックスにトラストッピングねじ (φ4×14) (4本) で取り付けます。

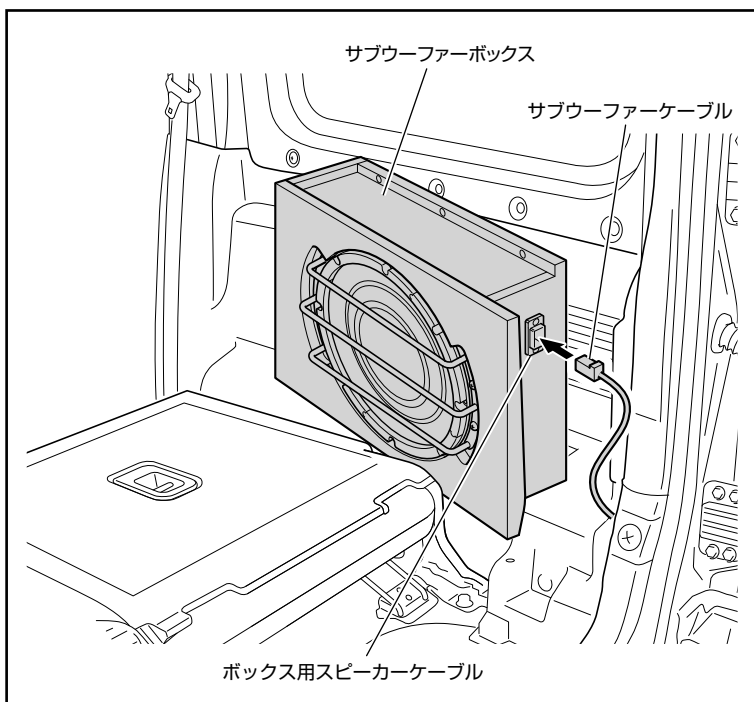

8. 「1. 車両部品の取り外し」を参照し、リアサイドトリムを取り付けます。
9. サブウーファーボックスをリアサイドトリムに設置し、サブウーファーケーブルのコネクターをボックス用スピーカーケーブルに接続します。

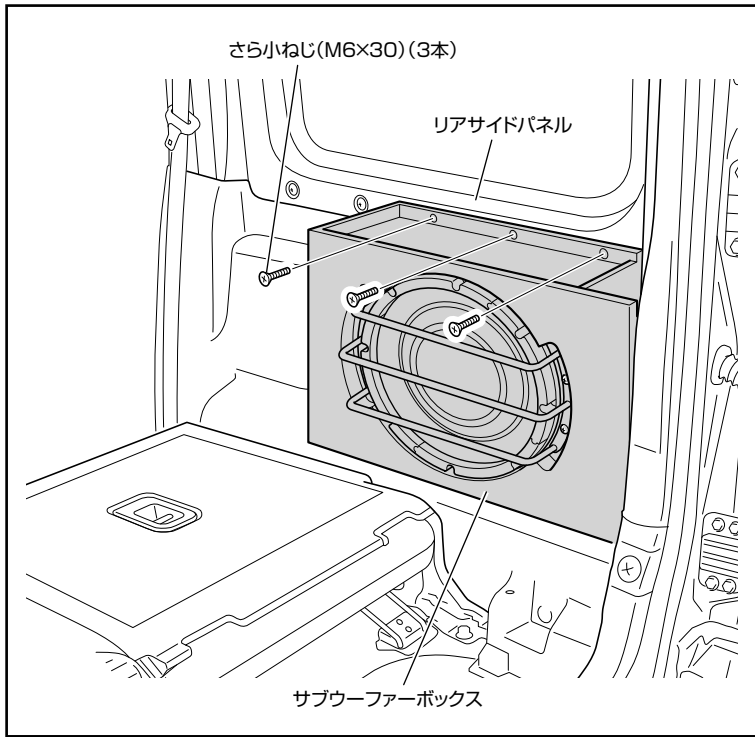

10. サブウーファーボックスをリアサイドパネルにさら小ねじ (M6×30) (3本) で取り付けます。

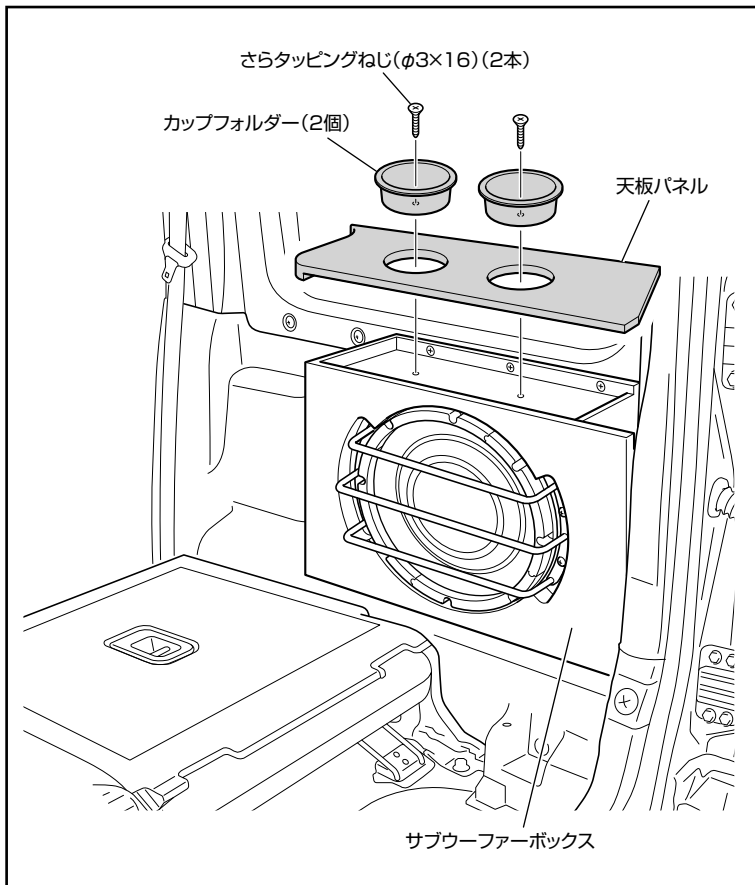

11. 天板パネルをサブウーファーボックスに取り付け、カップフォルダー (2個) をさらタッピング (φ3×16) (2本) で天板パネルに取り付けます。

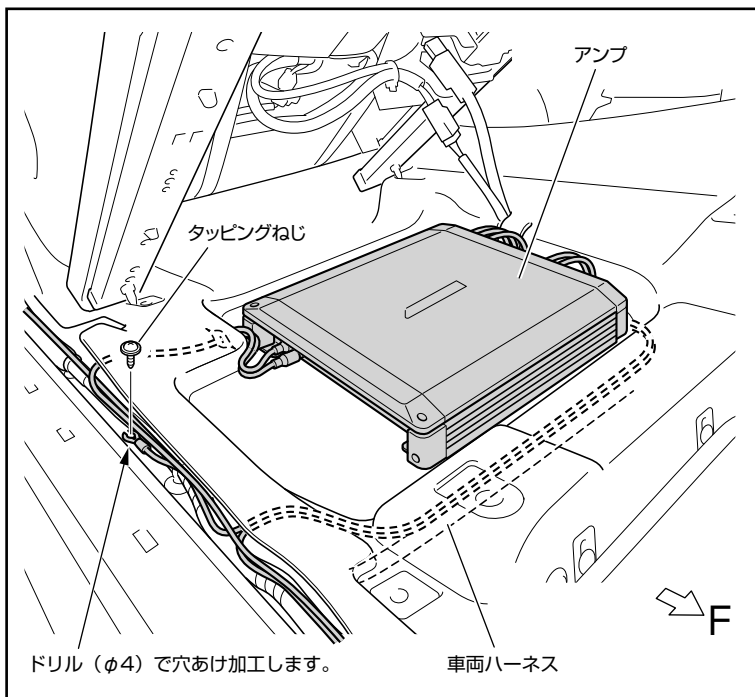
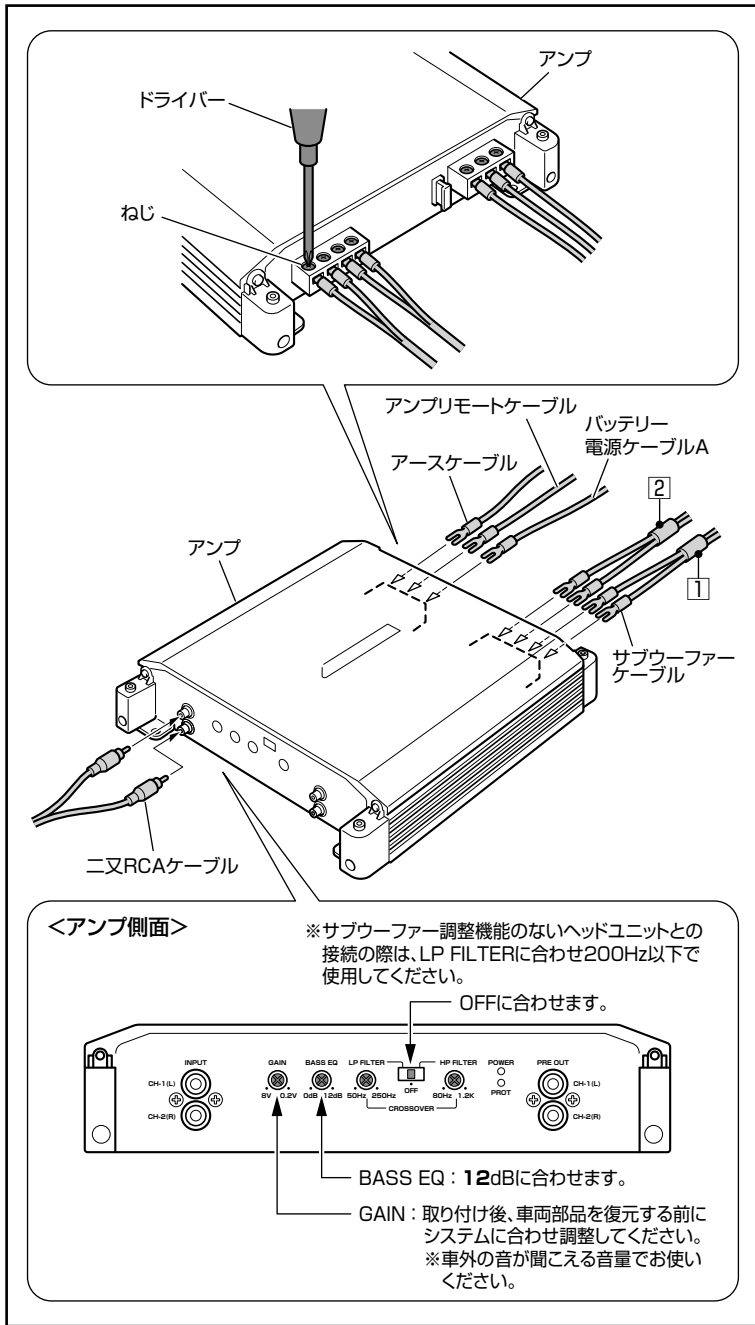

■アンプの取り付け

1. アンプからねじ4カ所を外し、カバー 2カ所を取り外します。

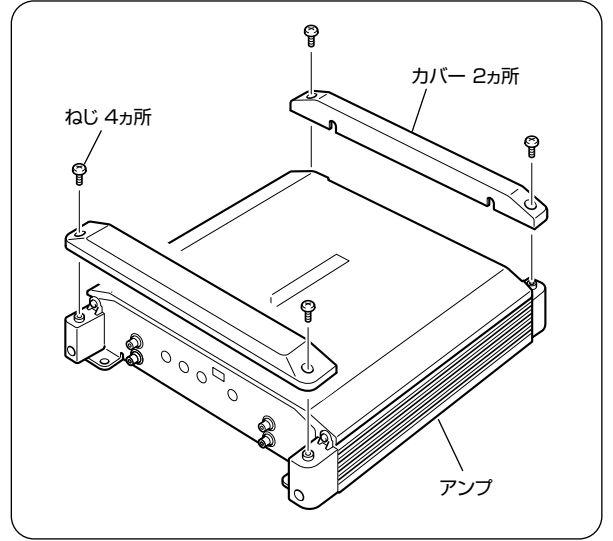

2. 「⑤ 接続図」を参照し、サブウーファーケーブル、アースケーブル、リモートケーブル、バッテリー電源ケーブルAをアンプに接続し、ねじを本締めして固定します。
3. 二又RCAケーブルを接続します。

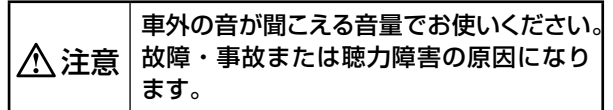

4. アンプの裏側にマジックテープを図の向きで貼り付け、運転席シート下に取り付けます。

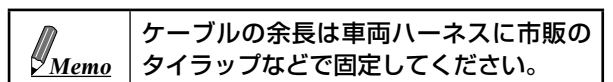
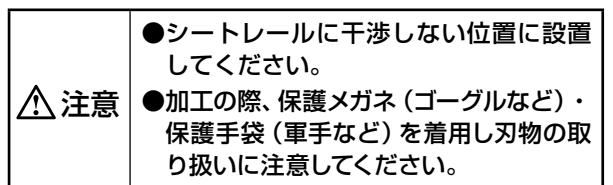
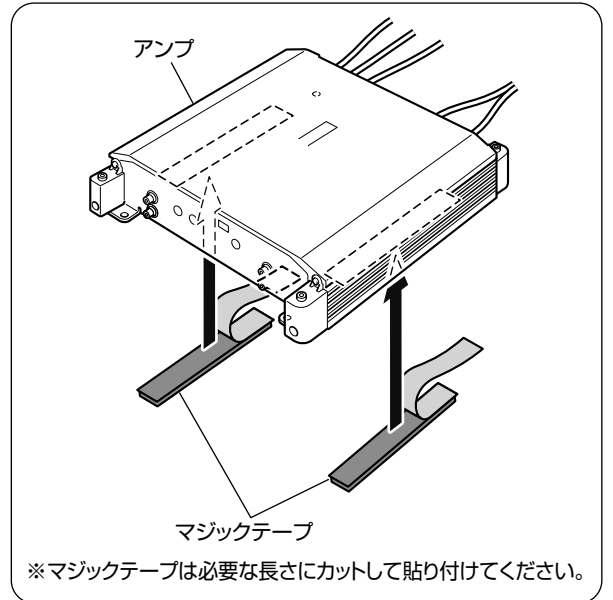

5. 取り外したカバーを元に戻します。

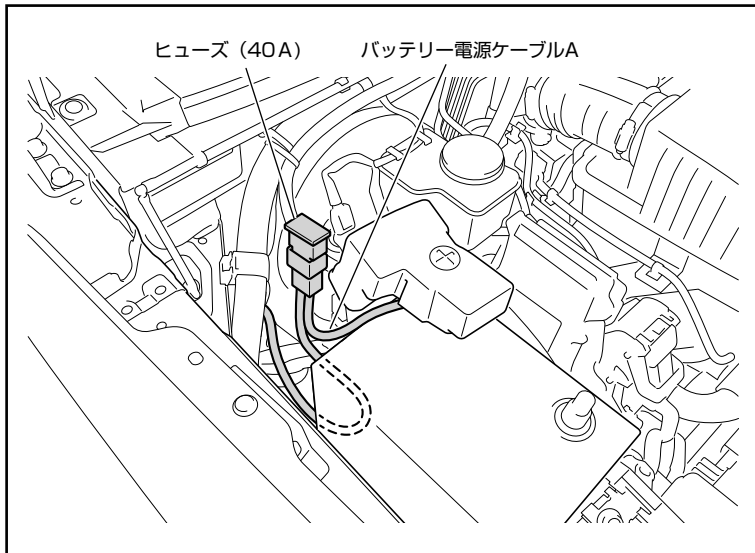

■ヒューズの取り付け

1. バッテリー電源ケーブルAに、取り外したヒューズを取り付けます。

3. 動作確認/車両部品の復元

■動作確認

1. 各電源が入ることを確認します。
2. スピーカーから音声がでることを確認します。

■車両部品の復元

1. 取り外した車両部品を元通りに復元します。

⚠ 注意 コード類を挟み込まないようにしてください。

(令和5年11月現在)

お問い合わせ窓口

●製品・修理に関するご相談・お問い合わせは、お買上げ店または下記窓口をご利用ください。

●下記窓口の名称・電話番号・所在地は、変更になる場合があります。

※最新の店舗情報はアルパインスタイルホームページより確認してください。

【店舗情報】

<https://www.alpine-style.jp/store/>



<お問い合わせは窓口へ>

●アルパインスタイル横浜246

所在地：〒194-0002 東京都町田市南つくし野2-30-12
TEL：042-850-7282
営業時間：10:00~18:00
定休日：毎週水曜日、第1・3・5火曜日

●アルパインスタイル名古屋155

所在地：〒501-0497 愛知県一宮常願通8-5-1
TEL：0586-52-2286
営業時間：10:00~18:00
定休日：毎週水曜日、第1・3・5火曜日

●アルパインスタイル大阪171

所在地：〒567-0065 大阪府茨木市上郡1-1-3
TEL：072-640-6500
営業時間：10:00~18:00
定休日：毎週水曜日、第1・3・5火曜日

●アルパインスタイル福岡R3

所在地：〒813-0002 福岡県福岡市東区下原1-22-25
TEL：092-663-5680
営業時間：10:00~18:00
定休日：毎週水曜日、第1・3・5火曜日

●アルパインスタイル埼玉R4

所在地：〒813-0002 福岡県福岡市東区下原1-22-25
TEL：092-663-5680
営業時間：10:00~18:00
定休日：毎週水曜日、第1・3・5火曜日

●アルパインスタイルイオンモールいわき小名浜

所在地：〒971-8555 福島県いわき市小名浜字辰巳町79
オンモールいわき小名浜2F
TEL：0246-85-5061
営業時間：イオンモールいわき小名浜に準じる
定休日：イオンモールいわき小名浜に準じる